

مسائل واجوبتها

(١) من حصص . يقال انه في كل مئة وتسع وعشرين سنة يزيد الفرق بين الحساب الشرقي والقرني يوماً واحداً . والآن الفرق ١٢ يوماً فاي متى يصير ١٣
- الجواب . سنة ١٤٠٠ اذا لم يجمع الفرقان على حساب واحد قبل
(٢) من تابلس . كيف يذاب الفصفور

الجواب . يوضع مع الزيت في حمام مائي ويحرك دائماً الى ان يذوب تماماً . او يذوب في
بي كبريتيد الكريون ثم يمزج المدوب بالزيت او الدهن ويخن في حمام مائي فيطير بي كبريتيد
الكريون ويبقى الفصفور ذاتياً . والثانية طريقة داود افندي تحول الصيدي
(٣) ومنها . كيف يستعمل الافريخ وقت الرقار بالرص

الجواب . بنظارة تسمى نظارة العبور تضبط على الهاجرة ولا تدور الا في سطح الهاجرة . فاذا بلغت
الشمس الهاجرة ظهرت في النظارة فيستعمل الوقت بالساعة الفلكية ومنه صورة نظارة العبور

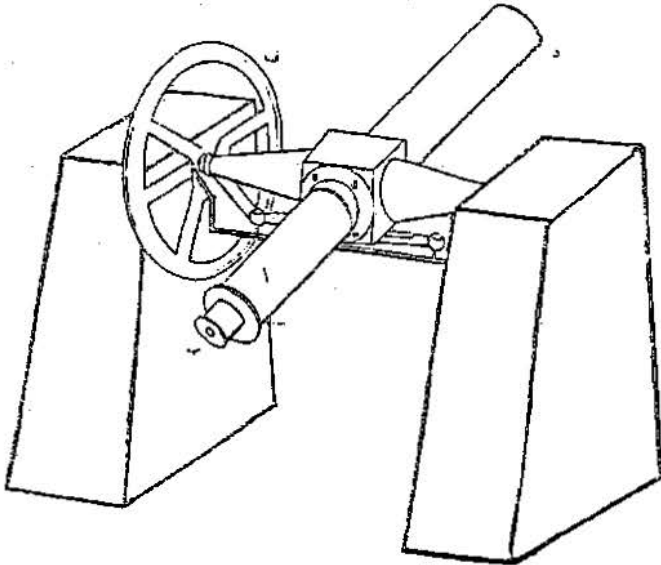

اما ما كتبناه عن تغير اوقات الشروق فثبت ويظهر في الرزنامات التي تذكر التوالي واما التي
تفصر على المعاعات والدقائق فتتغير في السنين الكبيسة . واما سواكم عن داه الصرع لاداه
النقطة فجرب ان الصرع هو داه النقطة لغة وطبياً . واذا شتم استيفاء معرفة الامراض فعليكم بكتاب
الهاتولوجيا للدكتور فان ذلك الشهر فانه بحر فوائد لا تحصى

- (٤) من دمياط . هل من علاج للبرص غير الناموسية
الجواب . البرص والبراغيث يصح أن يقال فيها انها اعيت من بناوينا
- (٥) من بورت سعيد . هل من اسم آخر لزيت الزاج فاني عجزت عن وجوده هنا بهذا الاسم
الجواب . اسألوا عنه باسم زيت القديبول او سلفبورك أسيد او حامض كبيريتك
- (٦) من دمشق . مما غلت القوة على الناريني خواصها فيها وقد سمع انه اذا اضيف اليها
مادة عند غليتها تندرب حتى لا يبقى لجزءها اثر ويخرج لونها بالماء . فاهي هذه المادة
الجواب . اننا لم نعلم على ذكر شيء بشبر الى ذلك والمريح عندنا ان هذا الخبز غير صحيح فان
الفرج يصفون بها كما نصيغ نحن . وكذا يقال في خشب البقم الذي ذكرتموه
- (٧) من دمشق والاسكندرية . ذكرتم ان الشيب اذا اصاب الراس قبل اوائه فقد توقفت
المغويات فاهي هذه المغويات
الجواب . احسنها الامونيا راجعوا علاج الشعر وجه ٢٨٠ من السنة الرابعة فانه يصدق على
مطلوبكم ايضاً
(سناتي بقية المسائل)

حل المسألة الحمائية

ورد علينا حل المسألة الحمائية المدرجة في الجزء الثاني من اكثر من عشرة اشخاص احدهم
الخواجه منصور فرج من تلامذة التمس الاستعدادي في المدرسة الكلية مقروناً بمسئلة اخرى سناتي .

٤	٩	٣	اما اعداد المسئلة فهي
٢	٥	٧	-
٨	١	٦	-

مسائل يطلب حلها

- (١) لنفرض مربعاً مقسوماً الى ستة عشر بيتاً فاهي عدد من الواحد الى الستة عشر يوضع في
كل بيت حتى يكون مجموع اعداد كل صف مساوياً لمجموع اعداد الآخر (منصور فرج)
- (٢) قطعة من الحديد وزنها اربعون رطلاً يطلب ان تقسم اربعة اقسام بحيث توزن بها
الارطال من الواحد الى الاربعين بوضع بعض الاقسام مع المتوزن في الوزن (نقولا موسى)
- (٣) شارط رجل امرأته انه اذا مات وله ابن فقط تاخذ هي ثلث ميراثه وابنة الثلثين واذا
ماتت وله ابنة فقط تاخذ هي الثلثين وابنة الثلث . فلما ماتت ترك ابناً وابنة وكان نصيب المرأة اقل
بالف وثمان مئة غرش مما كانت ترث لو تركت ابناً فقط . فكم التركة ونصيب كل من الثلاثة .
نرجو حل المسئلة بالمخطاه من
(حننا لوقا بولاص العيتاني)